

## SCHEMAT ZABUDOWY HYDRANTU PODZIEMNEGO

1. Hydrant nadziemny DN80 PN16
2. Kolano stopowe żeliwne kołnierzowe DN80.
3. Króciec dwukołnierzowy z żeliwa sferoidalnego DN80 L=1000mm.
- 3.1 Króciec dwukołnierzowy z żeliwa sferoidalnego DN80 L=200mm.
4. Zasuwa z żeliwa sferoidalnego DN80 z miękkim uszczelnieniem klina.
5. Obudowa teleskopowa z wrzecionem.
6. Skrzynka uliczna żeliwna do zasuw DN80.
7. Redukcja kołnierzowa żeliwna DN100/DN80.
8. Bloczek betonowy 500x500x100mm.
9. Płyta betonowa zbrojona pod skrzynki do zasuw.
- 9.1 Płyta betonowa zbrojona pod skrzynie do hydrantów.
- 9.2 Opaska betonowa.
10. Podbudowa z betonu chudego.

PRZEKRÓJ A-A

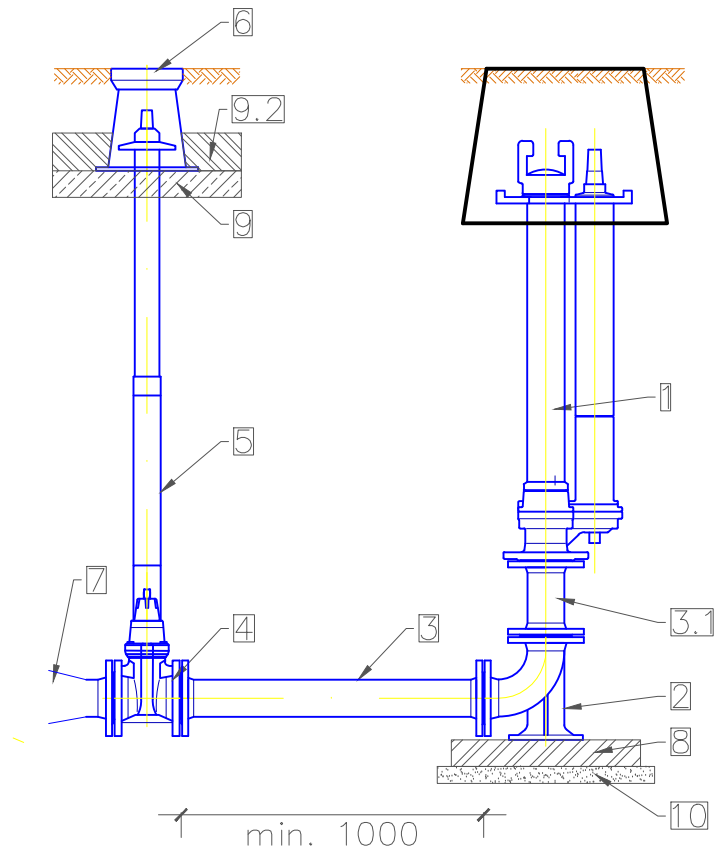

WIDOK Z GÓRY

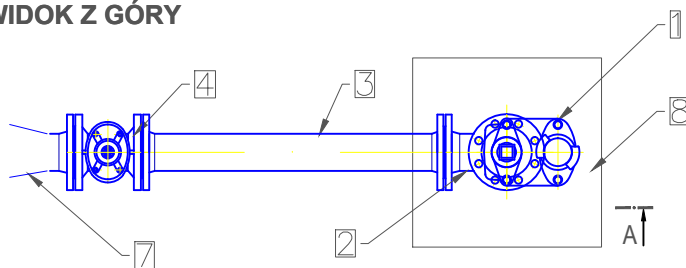

OBIEKT	Rozbudowa sieci wodociągowej w m. Mariantów	data: 10.2019	skala -
		B. SANITARNA	
INWESTOR	Gmina Władysławów, ul. Rynek 43, 62-710 Władysławów		
ADRES OBIEKTU	Mariantów, działka nr 81, gmina Władysławów		
TEMAT RYS.	Schemat hydrantu podziemnego	Nr rys.: 3	
PROJEKTANT	mgr inż. J. Socha upr. nr WKP/0187/POOS/15 w specjalności instalacyjnej		
SPRAWDZAJĄCY	mgr inż. T. Ogorzałek upr. UAN 8346/II/54/88, GP 8346/II/54/88		